

1

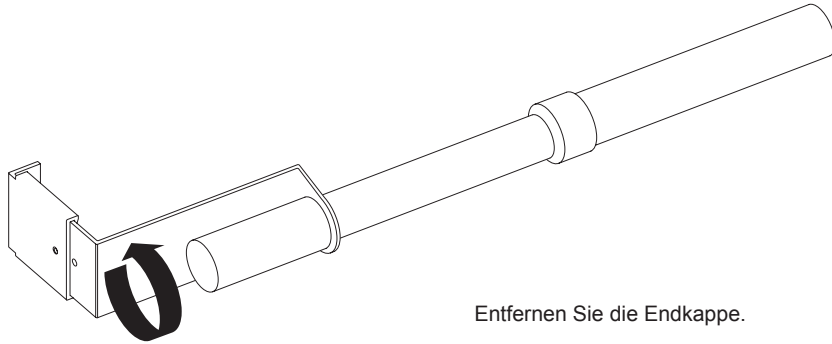

Entfernen Sie die Endkappe.

4

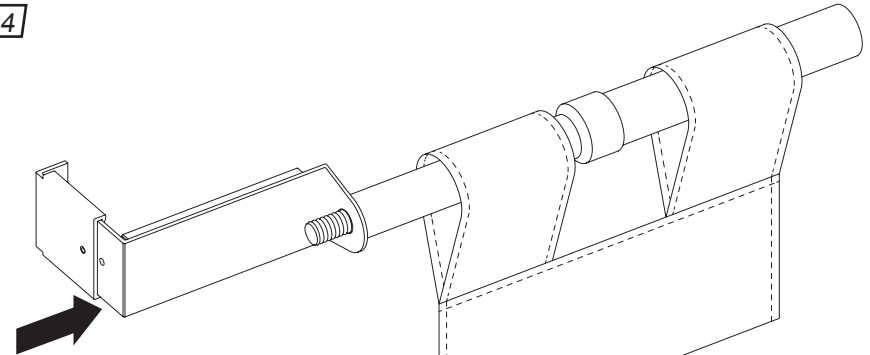

Fädeln Sie Ihre Scheibengardine wie gewünscht auf die Scheibenstange auf und bringen Sie den Spannwinkel wieder an.

2

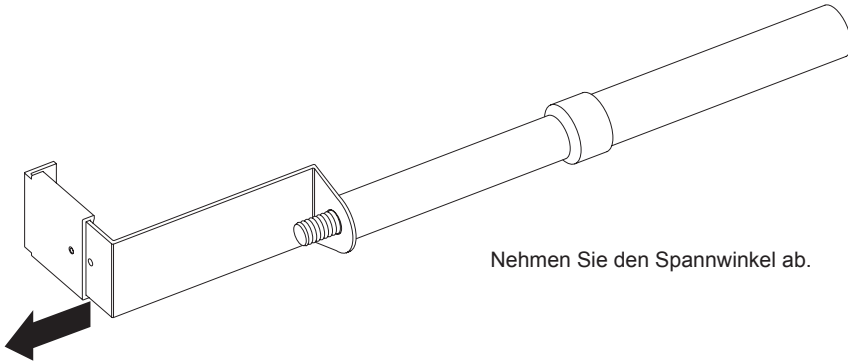

Nehmen Sie den Spannwinkel ab.

5

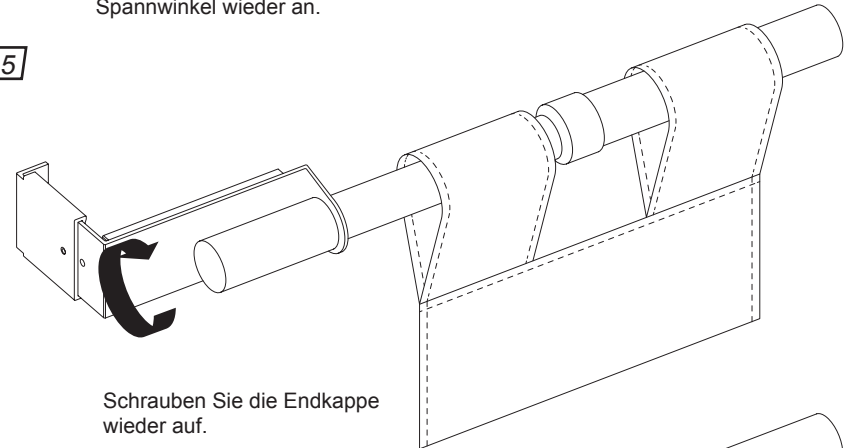

Schrauben Sie die Endkappe wieder auf.

3

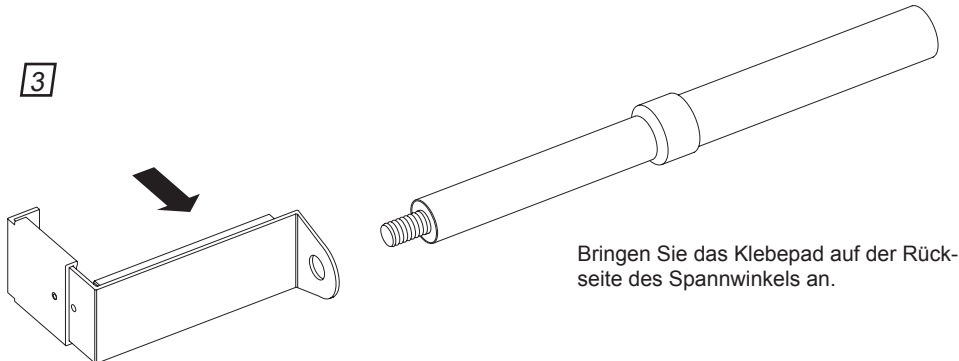

Bringen Sie das Klebeband auf der Rückseite des Spannwinkels an.

6

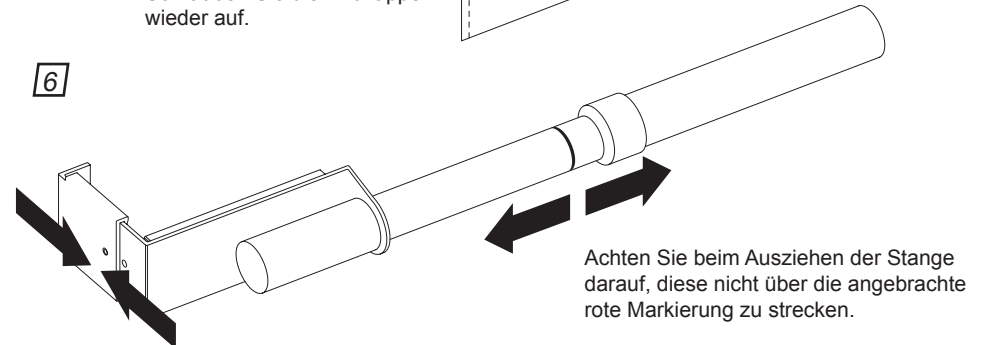

Achten Sie beim Ausziehen der Stange darauf, diese nicht über die angebrachte rote Markierung zu strecken.